



TS312S

TS315S

TS318S

User Guide

English (3 – 7)

Guía del usuario

Español (8 – 12)

Guida per l'uso

Italiano (18 – 22)

Appendix

English (29 – 30)

User Guide (English)

Introduction

Box Contents

TS3 Subwoofer

Power Cable

Safety & Warranty Manual

Support

For this User Guide, the latest information about the product (system requirements, compatibility information, etc.), or product registration, visit altoproaudio.com.

For additional product support, visit altoproaudio.com/support.

Important Safety Precautions

Please note: Alto Professional and inMusic are not responsible for the use of its products or the misuse of this information for any purpose. Alto Professional and inMusic are not responsible for the misuse of its products caused by avoiding compliance with inspection and maintenance procedures. Please also refer to the included safety and warranty manual for more information.



Caution: To reduce the risk of electric shock, do not connect the subwoofer to a power outlet while the grille is removed.

Stand-Mounting

- Always install subwoofers in accordance with applicable electrical and building codes.
- Install the subwoofer according to its maximum weight. Check the specifications of your stand or pole to ensure it can support the loudspeaker's weight. Also, observe all safety precautions specified by the manufacturer.
- Do **not** mount multiple loudspeakers on the same stand or pole.
- Always verify that the stand or pole is on a flat, level, and stable surface.
- Inspect the stand (or pole and associated hardware) before each use and do not use equipment with worn, damaged, or missing parts.
- Always be cautious in windy, outdoor conditions. You may need to place additional weight (e.g., sandbags) on stand's base to improve stability. Do not attach banners or similar items to any part of a loudspeaker system. Such attachments could act as a sail and topple the system.
- Unless you are confident that you can handle the loudspeaker's weight, ask another person to help you lift it onto the stand or pole.
- Make sure your cables are out of the way of performers, production crew, and audience so they will not trip over them, pulling the loudspeaker off the stand or pole.

Sound Level

Permanent hearing loss may be caused by exposure to extremely high noise levels. The U.S. Occupational Safety and Health Administration (OSHA) has specified permissible exposures to certain noise levels. According to OSHA, exposure to high sound pressure levels (SPL) in excess of these limits may result in hearing loss. When using equipment capable of generating high SPL, use hearing protection while such equipment is under operation.

Hours per day	SPL (dB)	Example
8	90	Small gig
6	92	Train
4	95	Subway train
3	97	High level desktop monitors
2	100	Classical music concert
1.5	102	Riveting machine
1	105	Machine factory
0.5	110	Airport
0.25 or less	115	Rock concert

Quick Start

Items not listed under [Introduction > Box Contents](#) are sold separately.

Example A: 1 subwoofer & 2 loudspeakers

Using XLR cables, connect the left and right outputs of your mixer to the inputs of your subwoofer, and then connect the **outputs** of the subwoofer to the input of each loudspeaker.

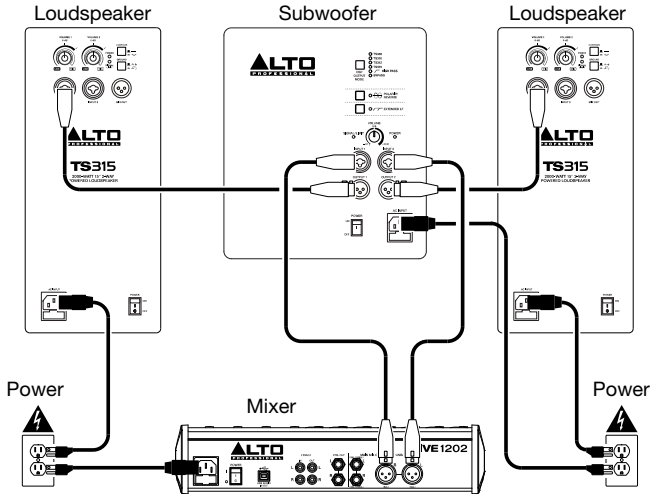

Example B: 2 subwoofers & 2 loudspeakers

Using XLR cables, connect the left and right outputs of your mixer to **Input 1** of each subwoofer, and then connect **Output 1** of each subwoofer to the input of each loudspeaker.

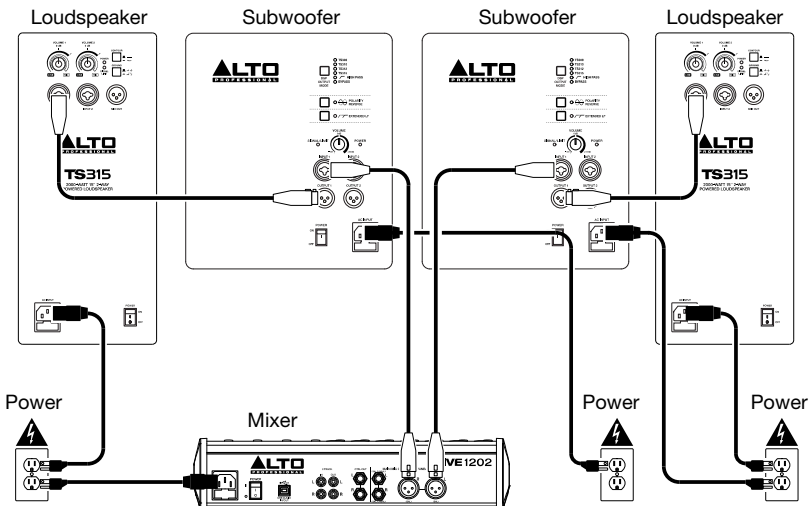

Features

Rear Panel

- Power Input:** Connect the included power cable to this input and connect the other end of the cable to a power source. Make sure the **Power Switch** is set to **off** when plugging and unplugging the cable.
- Fuse:** If the unit's fuse is broken, power off the subwoofer and disconnect it from the power outlet, and then lift this tab to replace the fuse. Replace it with a fuse that has the appropriate rating (printed under the unit's power cable input). Using a fuse with an incorrect rating can damage the unit and/or fuse.
- Power Switch:** Turns the subwoofer on/off. Make sure the **Volume** knob is set to "zero" before turning it on.
- Power LED:** Illuminates when the subwoofer is on.
- Outputs:** Use standard XLR cables to connect these outputs to a loudspeaker. The audio signal with frequencies above the subwoofer's crossover frequency will be sent out of these outputs. **1** is the left output, and **2** is the right output.
- Inputs:** Use a standard XLR cables (not included) to connect your sound source to these inputs. **1** is the left input, and **2** is the right input.
- Volume:** Turn this knob to adjust the subwoofer's output volume.

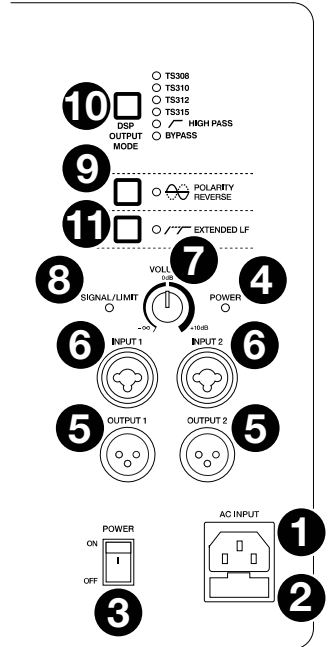

- Signal/Limit LED:** This LED lights up green when an audio signal is sent to the subwoofer—it flashes at lower levels and lights solidly at higher levels. The LED lights up red when output limit/protection is active—if the LED is lit red continuously, reduce the volume of your audio source.
- Polarity Reverse Selector:** Press this switch to reverse the phase of the subwoofer's output. Use this to reduce phasing or cancellations caused by the subwoofer's location in a listening space (low-frequency signals have longer wavelengths, which can cause these unwanted effects).

Important: This affects the signal going to the subwoofer's amplifier only, not the signal sent to the outputs.

- DSP Output Mode:** Press this switch to toggle between six settings that adjust delay, crossover frequency and the level of the XLR outputs. The first four settings are specifically tailored to the Alto Professional TS308, TS310, TS312, and TS315 full-range loudspeakers. The last two settings may be useful with non-Alto Professional loudspeakers. When a setting is selected, its corresponding LED will be lit. See [Operation > DSP Output Mode](#) for more details.

Note: The subwoofer will always play frequencies below its crossover frequency, regardless of the position of this switch.

- Extended LF:** Press this switch to enable or disable the extended low-frequency response of the subwoofer. When enabled, the corresponding LED will be lit, and the lower frequencies of the subwoofer will be boosted.

Note: If this function is enabled, make sure that the subwoofer's extended frequencies do not cause any phasing or cancellation if they overlap with your loudspeakers' frequencies.

Operation

DSP Output Mode

For precise signal adjustment, Alto Professional TS3 subwoofers employ Digital Signal Processing (DSP). This feature gives you a cleaner, more accurate sound. The DSP controls EQ, distortion detection/limiting, crossover frequency and signal delay with virtual perfection— and without the production variability inherent in analog filtering. Simply stated, DSP takes an analog signal, converts it to digital and then performs all the desired modifications and adjustments in the digital realm, where it's totally free from the inaccuracies and susceptibility to added noise that plague analog signal processing. DSP is a major reason why Alto Professional subwoofers are so clean, dynamic and versatile.

The **DSP Output Mode** switch on the rear panel of your subwoofer toggles between six settings that adjust delay, crossover frequency and the level of the XLR outputs. This feature optimizes your speaker system performance while also simplifying your full-range speaker + subwoofer setup. If you have an Alto Professional TS3 loudspeaker, using the correct setting will allow your loudspeaker and TS3 subwoofer to be time-aligned, crossed over at the ideal frequency and level-matched.

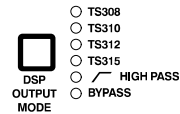

Press the **DSP Output Mode** switch to select between the following settings:

- **TS308:** Matches your TS3 subwoofer with the Alto Professional TS308 full-range speaker.
- **TS310:** Matches your TS3 subwoofer with the Alto Professional TS310 full-range speaker.
- **TS312:** Matches your TS3 subwoofer with the Alto Professional TS312 full-range speaker.
- **TS315:** Matches your TS3 subwoofer with the Alto Professional TS315 full-range speaker.
- **High Pass:** Employs a 100Hz crossover frequency with no delay or level adjustments. This setting works quite well with a wide variety of non-Alto Professional speakers.
- **Bypass:** Bypasses the DSP functions (there will be no crossover, delay or level adjustments). This setting is ideal for daisy chaining subwoofers.

Once you have selected a setting, the corresponding LED will be lit.

Please Note:

- For the **TS308**, **TS310**, **TS312** and **TS315** options, the system is level-matched when the Volume control for TS3 subwoofer and TS3 full-range speaker are set to 0dB (12 o'clock). This simplifies your setup and elevates the overall system performance.
- If you do not have Alto Professional TS3 full-range speakers, you can still use the first four DSP settings for your existing speakers. Cycle through the six options to find the best sound and then make any level adjustments that are needed.

Guía del usuario (Español)

Introducción

Contenido de la caja

Subwoofer TS3

Cable de alimentación

Manual sobre la seguridad y garantía

Soporte

Para obtener esta Guía del usuario, la información más completa acerca de este product (los requisitos del sistema, compatibilidad, etc) o registro del producto, visite altoproaudio.com.

Para soporte adicional del producto, visite altoproaudio.com/support.

Precauciones importantes para la seguridad

Para tener en cuenta: Alto Professional e inMusic no son responsables del uso de sus productos o el mal uso de esta información para cualquier propósito. Alto Professional e inMusic no son responsables del mal uso de sus productos causados por la omisión del cumplimiento de los procedimientos de inspección y mantenimiento. Para más información, consulte también el manual de seguridad y garantía incluido.



Precaución: Para reducir el riesgo de shock eléctrico, no conecte el subwoofer a una toma de corriente cuando la rejilla está desmontada.

Montaje en soporte

- Instale siempre los altavoces de acuerdo con los códigos de electricidad y construcción aplicables.
- Instale el subwoofer de acuerdo a su peso máximo. Compruebe las especificaciones de su soporte o columna para asegurarse de que pueda soportar el peso del subwoofer. Asimismo, observe todas las precauciones para la seguridad especificadas por el fabricante.
- **No** monte varios altavoces en el mismo soporte o columna.
- Verifique siempre que el soporte o columna esté sobre una superficie plana, nivelada y estable.
- Inspeccione el soporte (o columna y elementos de fijación asociados) antes de cada uso y no utilice equipos con piezas desgastadas, dañadas o faltantes.
- Tenga siempre cuidado en condiciones de viento a la intemperie. Es posible que deba colocar peso adicional (como bolsas de arena) en la base del soporte para mejorar la estabilidad. No fije pancartas o elementos similares a ninguna parte del sistema de altavoces. Tales agregados pueden funcionar como velas y hacer volcar el sistema.
- Salvo que tenga confianza de que puede manejar el peso del subwoofer, solicite a otra persona que le ayude a levantarlo para colocarlo en el soporte o columna.
- Asegúrese de que los cables estén fuera del camino de los intérpretes, personal de producción y audiencia, de modo que no tropiecen con ellos y hagan caer el subwoofer del soporte o columna.

Nivel de sonido

La exposición a niveles muy altos de ruido puede causar pérdidas auditivas permanentes. La Administración de Seguridad y Salud Ocupacional de EE.UU. (OSHA) ha especificado los niveles de exposición permisibles a ciertos niveles de ruido. Según la OSHA, la exposición a niveles de presión sonora (SPL) elevados que excedan estos límites puede causar pérdidas auditivas. Cuando utilice equipos capaces de generar SPL elevados, use protecciones auditivas mientras dichos equipos están en funcionamiento.

Horas diarias	SPL (dB)	Ejemplo
8	90	Música de bajo volumen
6	92	Tren
4	95	Tren subterráneo
3	97	Monitores de escritorio de alto nivel
2	100	Concierto de música clásica
1,5	102	Remachadora
1	105	Máquina fabril
0,5	110	Aeropuerto
0,25 o menos	115	Concierto de rock

Inicio rapido

Los elementos que no se enumeran en [Introducción > Contenido de la caja](#) se venden por separado.

Ejemplo A: 1 subwoofer y 2 altavoces

Conecte las salidas izquierda y derecha de su mezclador a las entradas de su subwoofer mediante cables XLR, y a continuación, conecte las **salidas** del subwoofer a la entrada de cada altavoz.

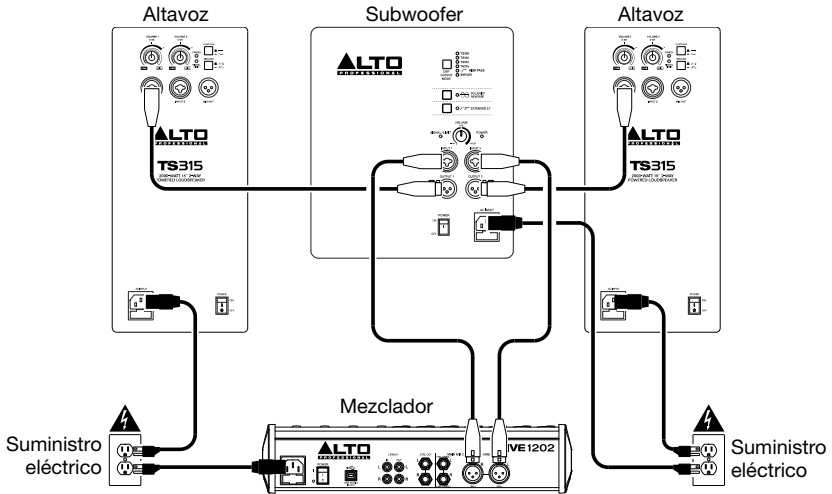

Ejemplo B: 2 subwoofers y 2 altavoces

Conecte las salidas izquierda y derecha de su mezclador a la **entrada 1** de cada subwoofer mediante cables XLR, y a continuación, conecte la **salida** de cada subwoofer a la entrada de cada altavoz.

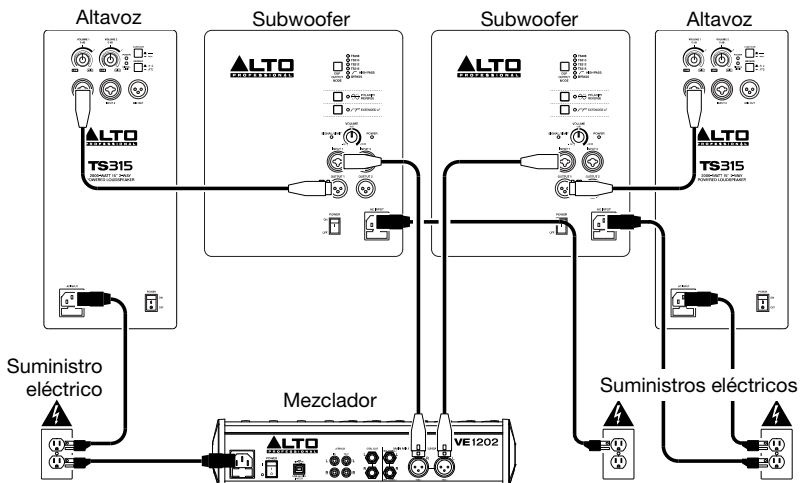

Características

Panel trasero

- Entrada de corriente:** Conecte a esta entrada el cable de alimentación incluido y luego conecte el otro extremo del cable al suministro eléctrico. Asegúrese de que el **interruptor Power** (Encendido) del subwoofer esté en **off** (apagado) cuando enchufe y desenchufe el cable.
- Fusible:** Si el fusible de la unidad está roto, apague el subwoofer y desconectarlo de la toma de corriente, y luego levante esta lengüeta para reemplazar el fusible. Reemplácelo por un fusible con especificación apropiada (impresa debajo de la entrada del cable de alimentación de la unidad). Si utiliza un fusible de especificación incorrecta, puede dañarse la unidad y/o el fusible.
- Interruptor de encendido:** Activa y desactiva el subwoofer. Asegúrese de que la perilla **Volume** (Volumen) esté ajustada a “cero” antes de encenderlo.
- LED de encendido:** Se ilumina cuando el subwoofer está prendido.
- Salidas:** Utilice cables XLR estándar para conectar estas salidas a un altavoz. La señal de audio con frecuencias por encima de la frecuencia de crossover del subwoofer se enviará por estas salidas. **1** es la salida izquierda y **2** es la salida derecha.
- Entradas:** Utilice cables XLR estándar (no incluidos) para conectar su fuente de sonido a estas entradas. **1** es la salida izquierda y **2** es la salida derecha.
- Volumen:** Gire esta perilla para ajustar el volumen de salida del subwoofer.
- LED Señal/Límite:** Este LED se ilumina con luz verde cuando se envía una señal hacia el subwoofer—parpadea con niveles bajos y se enciende permanentemente a niveles mayores. El LED se ilumina con luz roja cuando se activa la protección/límite de salida—si el LED está encendido permanentemente, disminuya el volumen de su fuente de audio.
- Selector de inversión de polaridad:** Pulse este interruptor para invertir la fase de la salida del subwoofer. Utilice esto para reducir los desplazamientos de fase o cancelaciones causadas por la ubicación del subwoofer en el espacio de escucha (las señales con frecuencias bajas tiene longitudes de onda mayores, lo que puede causar estos efectos no deseados).

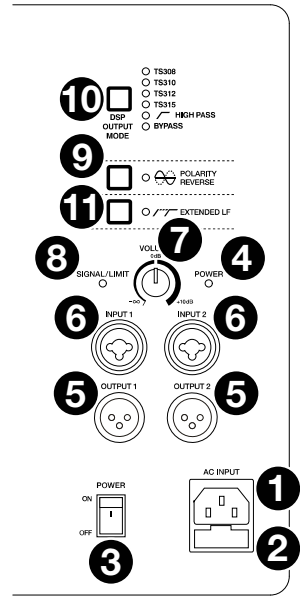

Importante: Esto afecta la señal que se envía al amplificador del subwoofer solamente, no la señal que se envía a las salidas.

- DSP Output Mode:** Interruptor para alternar entre los seis ajustes que configuran el retardo, la frecuencia de crossover y el nivel de las salidas XLR. Los primeros cuatro ajustes están diseñados específicamente para los altavoces de rango completo Alto Professional TS308, TS310, TS312 y TS315. Los últimos dos ajustes pueden ser de utilidad con altavoces que no son de Alto Professional. Cuando se selecciona un ajuste, se ilumina su LED correspondiente. Consulte [Funcionamiento > DSP Output Mode](#) para obtener más detalles.

Nota: El subwoofer siempre reproducirá frecuencias por debajo de su frecuencia de crossover, independientemente de la posición de este interruptor.

- Extended LF:** Pulse este interruptor para activar o desactivar la extensión de la respuesta de baja frecuencia del subwoofer. Una vez activado, se encenderá el LED correspondiente y se reforzarán las frecuencias más bajas del subwoofer.

Nota: Si esta función se encuentra activada, asegúrese de que las frecuencias extendidas del subwoofer no causen desplazamientos de fase o cancelaciones al solaparse con las frecuencias de sus altavoces.

Funcionamiento

DSP Output Mode

Para lograr un ajuste preciso de la señal, los subwoofers Alto Professional TS3 emplean Procesamiento de Señales Digitales (DSP). Esta característica le brinda un sonido más limpio y preciso. El DSP controla la ecualización, detección/limitación de la distorsión, frecuencia de crossover y retardo de la señal de una forma casi perfecta—y sin la variabilidad debida a la producción inherente de los filtros analógicos. Dicho en pocas palabras, el DSP toma una señal analógica, la convierte a digital y luego lleva a cabo todas las modificaciones y ajustes deseados en el ámbito digital, en donde no existen las imprecisiones ni las susceptibilidades al ruido agregado que abundan en el procesamiento de señales analógicas. El DSP es la principal razón por la que los subwoofers Alto Professional son tan limpios, dinámicos y versátiles.

El interruptor **DSP Output Mode** que se encuentran el panel trasero de su subwoofer alterna entre los seis ajustes que configuran el retardo, la frecuencia de crossover y el nivel de las salidas XLR. Esta característica optimiza el rendimiento de su sistema de altavoces a la vez que simplifica la configuración de su altavoz de rango completo y subwoofer. Si usted cuenta con un altavoz Alto Professional TS3, el uso del ajuste correcto le permitirá a su altavoz y a su subwoofer TS3 estar alineados en el tiempo, con un crossover ubicado en la frecuencia ideal y con niveles idénticos.

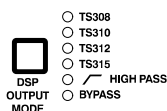

Pulse el interruptor **DSP Output Mode** para seleccionar una de los siguientes ajustes:

- **TS308:** Configura su subwoofer TS3 para funcionar en combinación con el altavoz de rango completo Alto Professional TS308.
- **TS310:** Configura su subwoofer TS3 para funcionar en combinación con el altavoz de rango completo Alto Professional TS310.
- **TS312:** Configura su subwoofer TS3 para funcionar en combinación con el altavoz de rango completo Alto Professional TS312.
- **TS315:** Configura su subwoofer TS3 para funcionar en combinación con el altavoz de rango completo Alto Professional TS315.
- **High Pass:** Emplea una frecuencia crossover de 100 Hz sin retardo ni ajustes de nivel. Este ajuste funciona bastante bien con una amplia variedad de altavoces que no son de Alto Professional.
- **Bypass:** Omite las funciones del DSP (no habrá crossover, retardo ni ajustes de nivel). Este ajuste es ideal para conectar subwoofers en forma de cadena margarita.

Una vez que haya seleccionado un ajuste, se encenderá su LED correspondiente.

Para tener en cuenta:

- Para las opciones **TS308**, **TS310**, **TS312** y **TS315** el sistema tendrá los niveles igualados cuando el control de volumen del subwoofer del TS3 y el altavoz de rango completo del TS3 se ajusten a 0 dB (posición de las 12 en punto). Esto simplifica su configuración y aumenta el rendimiento general del sistema.
- Si usted no cuenta con altavoces de rango completo de Alto Professional TS3 aún puede utilizar los primeros cuatro ajustes del DSP para sus altavoces actuales. Recorra las seis opciones para encontrar el mejor sonido y luego realice cualquier ajuste de nivel que sea necesario.

Guida per l'uso (Italiano)

Introduzione

Contenuti della confezione

Subwoofer TS3

Cavo di alimentazione

Istruzioni di sicurezza e garanzia

Assistenza

Per questa Guida per l'uso, per conoscere le ultime informazioni in merito a questo prodotto (i requisiti di sistema complete, compatibilità, ecc) o per la registrazione del prodotto, recarsi alla pagina altoproaudio.com.

Per ulteriore assistenza, recarsi alla pagina altoproaudio.com/support.

Importanti precauzioni di sicurezza

Nota bene: Alto Professional e inMusic declinano qualsiasi responsabilità per l'uso dei loro prodotti o per l'utilizzo errato delle presenti informazioni a qualsiasi scopo. Alto Professional e inMusic non sono responsabili per il cattivo utilizzo dei loro prodotti causato dalla mancata conformità con le procedure di ispezione e manutenzione. Fare riferimento al manuale di sicurezza e garanzia per maggiori informazioni.



Avvertenza: Per ridurre il rischio di scossa elettrica, non collegare il subwoofer a una presa di corrente quando la griglia è stata rimossa.

Installazione su supporto

- A Installare sempre gli altoparlanti in conformità con i codici elettrici ed edilizi in vigore.
- Installare gli altoparlanti in base al loro peso massimo. Verificare le specifiche del palco per assicurarsi che sia in grado di sostenere il peso dell'altoparlante. Inoltre, rispettare tutte le indicazioni di sicurezza specificate dal produttore.
- **Non** montare più altoparlanti sullo stesso supporto o palo.
- Assicurarsi sempre che il supporto o il palo si trovi su una superficie piana, uniforme e stabile.
- Ispezionare il supporto (o il palo o la minuteria ad esso associata) prima di ciascun utilizzo e non servirsi dell'apparecchio con parti usurate, danneggiate o mancanti.
- Prestare sempre cautela in condizioni ventose all'aperto. Potrebbe essere necessario aggiungere ulteriore peso (ad es. sacchi di sabbia) sulla base del supporto per migliorarne la stabilità. Non fissare striscioni o articoli simili a qualsiasi parte di un sistema di altoparlanti. Questi potrebbero fare da vela e far rovesciare l'impianto.
- A meno di non essere sicuri di essere in grado di sostenere il peso dell'altoparlante, chiedere aiuto a un'altra persona per sollevarlo sul supporto o sul palo.
- Assicurarsi che i cavi non intralcino gli artisti, lo staff di produzione e il pubblico, in modo che non vi sia il rischio che questi ci inciampino, facendo cadere l'altoparlante dal supporto o dal palo.

Livello dell'audio

L'esposizione a livelli di rumore estremamente elevati può causare danni permanenti all'udito. L'OSHA americana (Occupational Safety and Health Administration) ha specificato le esposizioni ammissibili a determinati livelli di rumore. Secondo l'OSHA, l'esposizione a elevati livelli di pressione sonora (SPL) in eccesso rispetto ai limiti indicati può causare la perdita dell'udito. Quando si utilizzano attrezzature in grado di generare elevati SPL, servirsi di dispositivi di protezione dell'udito quando tali attrezzature sono in uso.

Ore al giorno	SPL (dB)	Esempio
8	90	Piccolo concerto
6	92	Treno
4	95	Metropolitana
3	97	Casse da tavolo ad alto volume
2	100	Concerto di musica classica
1,5	102	Macchina ribaditrice
1	105	Fabbrica di macchinari
0,5 (30 minuti)	110	Aeroporto
0,25 (15 minuti) o meno	115	Concerto Rock

Inizio rapido

Elementi non elencati sotto [Introduzione > Contenuti della confezione](#) sono venduti separatamente.

Esempio A: 1 subwoofer e 2 altoparlanti

Servendosi di cavi XLR, collegare le uscite sinistra e destra del mixer agli ingressi del subwoofer, quindi collegare le **uscite** del subwoofer all'ingresso di ciascun altoparlante.

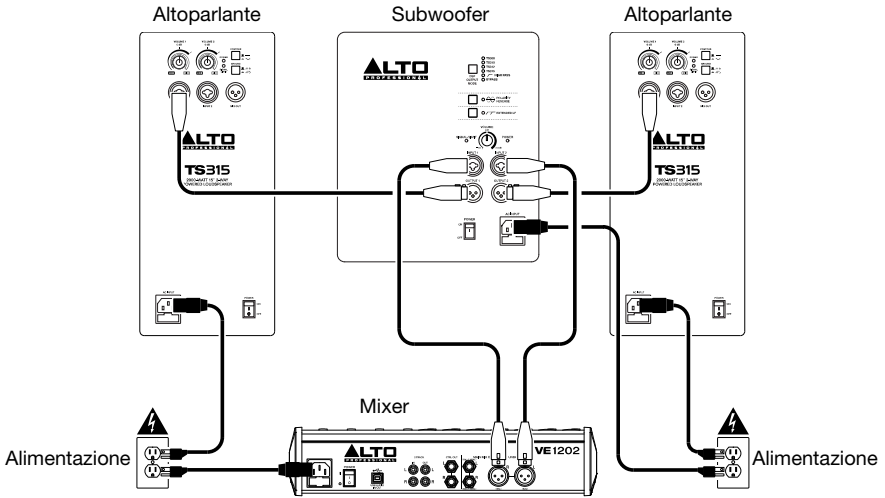

Esempio B: 2 subwoofer e 2 altoparlanti

Servendosi di cavi XLR, collegare le uscite sinistra e destra del mixer all'ingresso 1 di ciascun subwoofer, quindi collegare l'**uscita 1** di ciascun subwoofer all'ingresso di ciascun altoparlante.

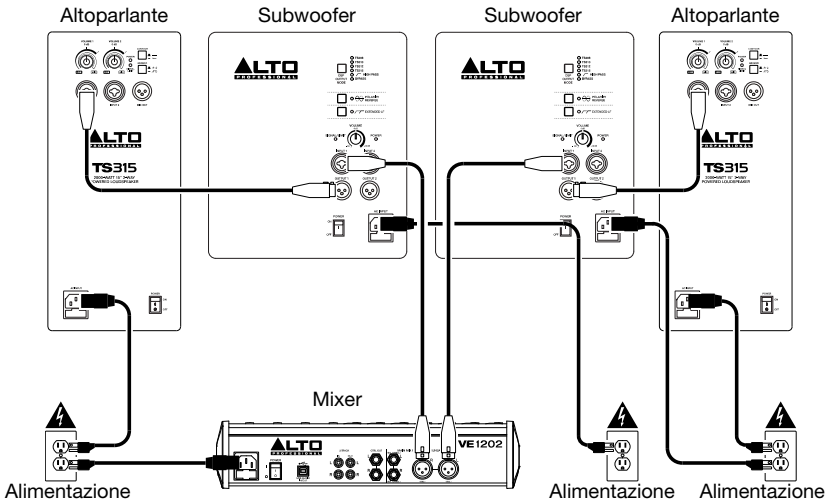

Caratteristiche

Pannello posteriore

- Ingresso di alimentazione:** collegare il cavo di alimentazione in dotazione a questo ingresso, quindi collegare l'altro capo del cavo stesso ad una sorgente di alimentazione. Assicurarsi che l'**interruttore di alimentazione** sia su "off" al momento di collegare e scollegare il cavo.
- Fusibile:** se il fusibile dell'apparecchio è rotto, spegnere il subwoofer e scollegarlo dalla presa di corrente, e quindi sollevare questa linguetta per sostituirlo. Sostituire il fusibile con uno dalla tensione nominale adeguata (stampata sotto l'ingresso per il cavo di alimentazione dell'apparecchio). L'utilizzo di un fusibile dalla tensione nominale errata può danneggiare l'apparecchio e/o il fusibile.
- Interruttore di alimentazione:** accende e spegne il subwoofer. Assicurarsi che la manopola **Volume** sia impostata su "zero" prima di accenderlo.
- LED di alimentazione:** si illumina quando il subwoofer è acceso.
- Uscite:** servirsi di cavi audio XLR standard per collegare queste uscite a un altoparlante. Segnali audio aventi frequenza superiori alla frequenza di crossover del subwoofer saranno inviati da queste uscite. **1** è l'uscita di sinistra e **2** è l'uscita di destra.
- Ingressi:** servirsi cavi standard XLR (non in dotazione) per collegare una fonte audio a questi ingressi. **1** è l'ingresso di sinistra e **2** è l'ingresso di destra.
- Volume:** girare questa manopola per regolare il volume di uscita del subwoofer.
- LED Signal/Limit (segnale/limite):** questo LED si illumina di verde quando un segnale audio viene inviato al subwoofer; lampeggia a livelli minori e si illumina in maniera fissa a livelli più elevati. Il LED si illumina di rosso quando il limite di uscita/protezione è attivo; se il LED è illuminato di rosso in maniera fissa, ridurre il volume della fonte audio.
- Selettore di inversione di polarità:** premere questo interruttore per invertire la fase dell'uscita del subwoofer. Servirsi di questo comando per ridurre modulazioni di fase o cancellazioni causate dall'ubicazione del subwoofer in uno spazio di ascolto (i segnali a bassa frequenza hanno lunghezze d'onda maggiori, cosa che può causare effetti indesiderati).

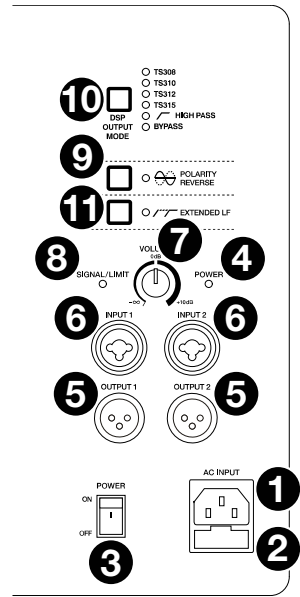

Importante: questo influisce unicamente sul segnale che va all'amplificatore del subwoofer, non su quello inviato alle uscite.

- DSP Output Mode:** premere questo interruttore per commutare tra sei impostazioni che regolano delay, frequenza di crossover e livello delle uscite XLR. Le prime quattro impostazioni sono personalizzate specificamente per gli altoparlanti full-range Alto Professional TS308, TS310, TS312 e TS315. Le ultime due impostazioni possono essere utili con altoparlanti di marche diverse da Alto Professional. Quando viene selezionata un'impostazione, il LED corrispondente sarà illuminato. Si veda [Operazione > Modalità di uscita DSP](#) per maggiori dettagli.

Nota bene: il subwoofer suonerà sempre frequenze al di sotto della sua frequenza di crossover, indipendentemente dalla posizione di questo interruttore.

- Extended LF:** premere questo interruttore per attivare o disattivare la risposta a bassa frequenza estesa del subwoofer. Quando attivata, il LED corrispondente sarà acceso e le frequenze più basse del subwoofer vengono incrementate.

Nota bene: se questa funzione è abilitata, assicurarsi che le frequenze estese del subwoofer non provochino modulazioni di fase o cancellazioni se si sovrappongono con le frequenze dell'altoparlante.

Operazione

Modalità di uscita DSP

Per una regolazione precisa del segnale, i subwoofer Alto Professional TS3 impiegano il Digital Signal Processing (DSP). Questa funzione offre un suono più pulito e più preciso. Il DSP controlla EQ, cancellazione/limitazione della distorsione, frequenza di crossover e ritardo di segnale praticamente alla perfezione - e senza la variabilità di produzione inerente nel filtraggio analogico. In parole povere, il DSP prende un segnale analogico, lo converte in digitale e quindi esegue tutte le modifiche e le regolazioni desiderate in ambito digitale, interamente libero da imprecisioni e rumori extra che affliggono l'elaborazione del segnale analogico. Il DSP è una delle principali ragioni per cui i subwoofer Alto Professional sono così puliti, dinamici e versatili.

L'interruttore **DSP Output Mode** presente sul pannello posteriore del subwoofer serve a commutare tra sei impostazioni che regolano delay, frequenza di crossover e livello delle uscite XLR. Questa funzione ottimizza le prestazioni dell'altoparlante semplificando al tempo stesso la configurazione dell'altoparlante a gamma completa e del subwoofer. Se si dispone di un altoparlante Alto Professional TS3, servendosi della corretta impostazione l'altoparlante e il subwoofer TS3 saranno allineati in termini di tempo, sottoposti a crossover alla frequenza ideale e abbinati in termini di livello.

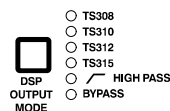

Premere l'interruttore **DSP Output Mode** per scegliere tra le seguenti impostazioni:

- **TS308:** abbinare il subwoofer TS3 all'altoparlante a gamma completa Alto Professional TS308.
- **TS310:** abbinare il subwoofer TS3 all'altoparlante a gamma completa Alto Professional TS310.
- **TS312:** abbinare il subwoofer TS3 all'altoparlante a gamma completa Alto Professional TS312.
- **TS315:** abbinare il subwoofer TS3 all'altoparlante a gamma completa Alto Professional TS315.
- **High Pass:** impiega una frequenza di crossover di 100Hz senza delay o regolazioni di livello. Questa impostazione funziona bene con un'ampia gamma di altoparlanti di marca diversa da Alto Professional.
- **Bypass:** bypassa le funzioni DSP (non ci saranno crossover, delay o regolazioni di livello). Questa impostazione è l'ideale per effettuare il collegamento a margherita del subwoofer.

Una volta selezionata un'impostazione, il LED corrispondente si illumina.

Nota bene:

- Per le opzioni **TS308**, **TS310**, **TS312** e **TS315** il sistema è a livello quando il comando di volume del subwoofer TS3 e dell'altoparlante a gamma completa TS3 sono impostati su 0 dB (ore 12). Ciò semplifica la configurazione e migliora le prestazioni complessive dell'impianto.
- Se non si dispone di altoparlanti Alto Professional TS3 a gamma completa è comunque possibile utilizzare le prime quattro impostazioni DSP per gli altoparlanti esistenti. Scorrere lungo le sei opzioni per trovare il suono migliore e quindi eseguire tutte le regolazioni di livello necessarie.

Appendix (English)

Trademarks & Licenses

Alto Professional is a trademark of inMusic Brands, Inc., registered in the U.S. and other countries. All other product or company names are trademarks or registered trademarks of their respective owners.

Technical Specifications

Specifications are subject to change without notice.

TS312S

Output Power	2000 W peak, 1000 W continuous
Transducer Low	12" (305 mm) woofer
Frequency Response	44 Hz – 95 Hz (- 3 dB)
Frequency Range	38 Hz – 110 Hz (-10 dB)
Maximum SPL	129 dB (@ 1 m)
Connections	(2) XLR+1/4" (6.35 mm) inputs; (2) XLR outputs; (1) IEC power cable input
External Controls	Volume control, signal/clip limiter with LED, DSP output mode switch with LED, polarity-reverse switch with LED, extended low-frequency switch with LED, power switch with LED
Electronic Protections	Electronic clip, thermal and transducer overdrive protection
Enclosure	Internally braced MDF cabinet; 36 mm mounting pole socket on top panel
Power	Connection: Standard IEC cable Input Voltage: 110–120, 220–240 VAC; 50/60 Hz Consumption: 1000 W Fuse: T10AL AC250V (110–120 V) or T5AL AC250V (220–240 V)
Dimensions (height x width x depth)	17.9" x 18.1" x 19.9" / 456 x 459 x 505 mm
Weight	55.12 lbs. / 25 kg

TS315S

Output Power	2000 W peak, 1000 W continuous
Transducer Low	15" (381 mm) woofer
Frequency Response	44 Hz – 85 Hz (- 3 dB)
Frequency Range	37 Hz – 100 Hz (-10 dB)
Maximum SPL	131 dB (@ 1 m)
Connections	(2) XLR+1/4" (6.35 mm) inputs; (2) XLR outputs; (1) IEC power cable input
External Controls	Volume control, signal/clip limiter with LED, DSP output mode switch with LED, polarity-reverse switch with LED, extended low-frequency switch with LED, power switch with LED
Electronic Protections	Electronic clip, thermal and transducer overdrive protection
Enclosure	Internally braced MDF cabinet; 36 mm mounting pole socket on top panel
Power	Connection: Standard IEC cable Input Voltage: 110–120, 220–240 V AC; 50/60 Hz Consumption: 1000 W Fuse: T10AL AC250V (110–120 V) or T5AL AC250V (220–240 V)
Dimensions (height x width x depth)	21.3" x 20.6" x 24.7" / 542 x 523 x 628 mm
Weight	78.48 lbs. / 35.6 kg

TS318S

Output Power	2000 W peak, 1000 W continuous
Transducer Low	18" (457 mm) woofer
Frequency Response	44 Hz – 86 Hz (- 3 dB)
Frequency Range	35 Hz – 97 Hz (-10 dB)
Maximum SPL	133 dB (@ 1 m)
Connections	(2) XLR+1/4" (6.35 mm) inputs; (2) XLR outputs; (1) IEC power cable input
External Controls	Volume control, signal/clip limiter with LED, DSP output mode switch with LED, polarity-reverse switch with LED, extended low-frequency switch with LED, power switch with LED
Electronic Protections	Electronic clip, thermal and transducer overdrive protection
Enclosure	Internally braced MDF cabinet; 36 mm mounting pole socket on top panel
Power	Connection: Standard IEC cable Input Voltage: 110–120, 220–240 V AC; 50/60 Hz Consumption: 1000 W Fuse: T10AL AC250V (110–120 V) or T5AL AC250V (220–240 V)
Dimensions (height x width x depth)	26.8" x 21" x 24.7" / 680 x 533 x 628 mm
Weight	86.4 lbs. / 39.2 kg

altoproaudio.com